

油圧配管不要の手動式

当社独自のガタ調整機構



■業界初、フロント・リア部に  
一体曲げ加工を採用

■業界唯一のガタ調整機構の採用  
アーム先端部の取付部については、ガタ調整機構により  
快適な作業を行えます。

■回転防止ロックプレート付き  
運転席からロックプレートが見えますので、確認しながら  
ショベル作業が行えます。

■強いアジャスターロットを使用  
他社製品と比べ、径が大きく、ピッチの小さいロット  
を採用しています。  
付属の工具（ボックス）にて、簡単にアタッチメント  
の交換が行えます。

# KLOCK

今までワンタッチカプラーが使えなかったハイリーチクレーン仕様油圧ショベルに待望のKLock!!

ハイリーチクレーン仕様対応

意匠登録済  
登録第119043号

新製品

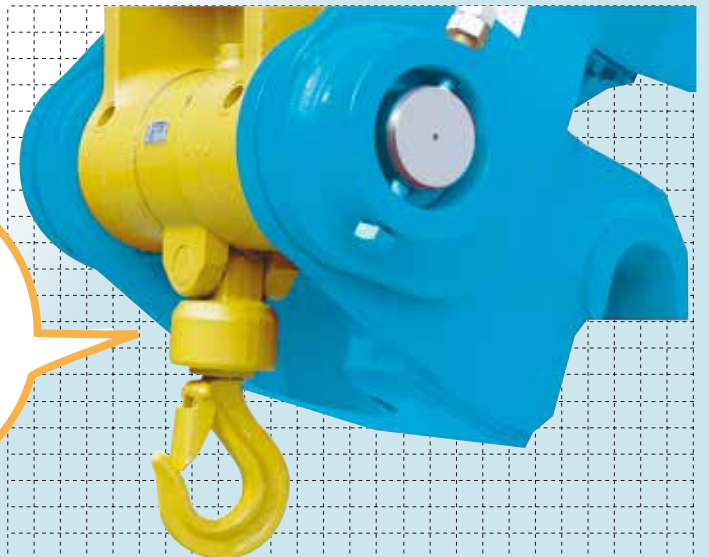

MIKURO CO.,LTD.

タフな構造で安全性を極め、作業効率がグリーンとアップ!!

# Kロックは

あらゆる現場で活躍中!!



■回転バケット (コベルコ SK200)



■普通バケット (SK40SR)



■ブレイカー使用 (コベルコ SK320)



■普通バケット (SK430)

## Kロック各種仕様

### ■寸法表 (mm)

型式	対応機種 (m)	総重量	A	B	C
10	0.12未満 (3tクラス)	50kg	200	160~270	190
20	0.12~0.2	65kg	270	200~310	200
25	0.25	90kg	320	250~400	250
45	0.4~0.45	190kg	400	330~500	300
70	0.7	290kg	445	390~560	340
90	0.9	320kg	490	420~600	340

※D・E・Fは各メーカー寸法です。

※機種によってA寸法を違えて製造する場合があります。(例: 日立EX200)

※作業範囲が未装着車よりやや狭くなります。

※本仕様は予告なく仕様を変更する場合があります。

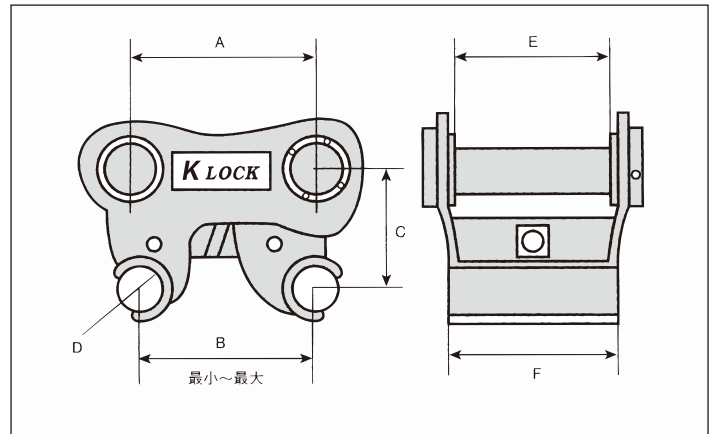

### ■お問い合わせ

### ■製造元 株式会社 ミクロ

〒722-1627  
 広島県世羅郡世羅町青水254-3  
 TEL 0847-27-0234  
 FAX 0847-27-1455  
 ホームページ <http://www.396.co.jp>